

## WBS 50 und WBS 90 im Set

Diese beiden Befestigungssysteme unterscheiden sich lediglich in Ihrer Verstellbarkeit der Wandabstände. WBS 50 ermöglicht die stufenlose Verstellung von 30-50 mm. WBS 90 kann zwischen 50-90 mm eingestellt werden. Jedes Set enthält 4 Haltepunkte zur Befestigung von Wandabsorbieren. Je m<sup>2</sup> Absorber benötigen Sie 4 Haltepunkte.



## Lieferumfang

Je Befestigungspunkt sind im Lieferumfang enthalten:

- 1 Metallplatte zur Entkopplung mit einseitiger Beschichtung und 2 Befestigungsschrauben
- 1 Teleskopzylinder mit Neodymmagnet
- 1 Wandscheibe (Wanddübel und Schrauben sind nicht enthalten)

## Montageprinzip

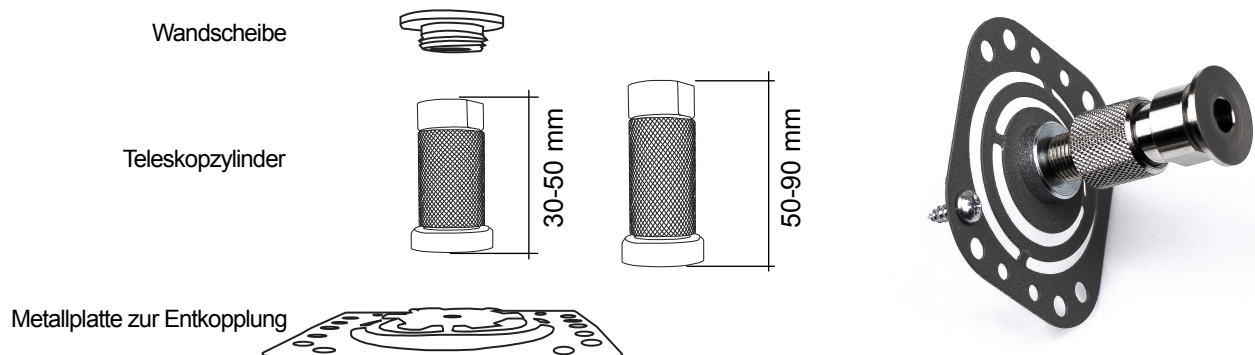

## Anwendungsbeispiel



**M&K Filze GmbH**

Gewerbepark Hügelmühle 4  
91174 Spalt // Germany

Phone +49 9175 90778-0  
Fax +49 9175 90778-50  
info@filzfabrik.de  
www.filzfabrik.de  
www.nitona.de